

# PAL



## GUIDE TECHNIQUE TECHNICAL GUIDE

Palonniers  
Lifting beams





# PAL P4HF

Palonniers en H  
H-bar lifting beams



## Description

- > Palonnier en H fixe
- > Equipé de 4 crochets tournants articulés avec linguets de sécurité forgés.
- > Œillet antidéchirement pour utilisation avec élingues synthétiques, câbles...
- > Peinture antirouille + finition polyuréthane jaune RAL 1028 haute résistance.
- > Coefficient de sécurité = 3.
- > Aucune soudure portante.
- > Fabrication selon norme NF EN 13155-2.
- > Groupe = FEM5.
- > Hauteur perdue réduite.
- > Vitesse de levage = 16 m/min maxi .
- > Livré avec notice d'utilisation et d'entretien et certificat de conformité CE.
- > Pour capacités supérieures, nous consulter.

## Description

- > H-bar lifting beam.
- > Equipped with 4 articulated, rotating hooks with forged safety latches.
- > Tear-resistant eyelet for use with synthetic slings, cables, etc.
- > Rust-proof paint + highly resistant RAL 1028 yellow polyurethane finish.
- > Safety factor: 3.
- > No structural weld.
- > Manufactured according to standard NF EN 13155-2.
- > Group = FEM5.
- > Low headroom.
- > Maximum hoisting speed = 16m/min.
- > Delivered with user's and maintenance manual and EC certificate of compliance.
- > For superior capacities, contact us.

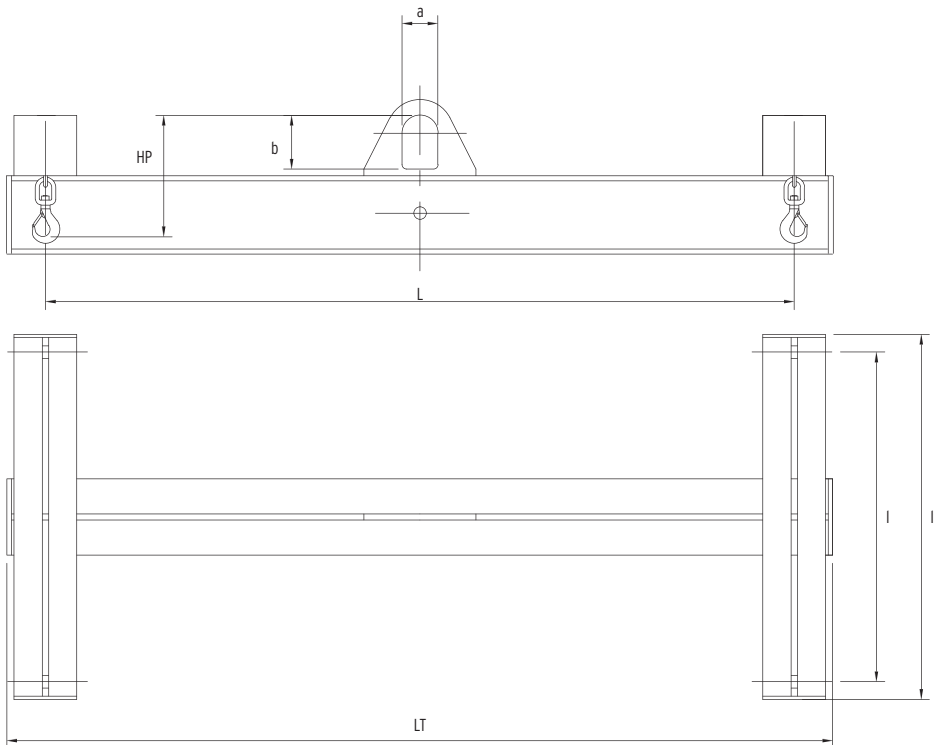

<b>L</b>	Longueur entre crochets Length between hooks
<b>I</b>	Largeur entre crochets Width between hook
<b>LT</b>	Longueur Totale Total length
<b>It</b>	Largeur totale Total width
<b>HP</b>	Hauteur perdue Headroom

CMU	Longueur entre crochets (L)	Largeur entre crochets (l)	Longueur Totale (LT)	Largeur Totale (lt)	Hauteur perdue (HP)	a	b	Poids
Max. capacity	Length between hooks (L)	Width between hooks (l)	Total length (LT)	Total width (lt)	Headroom (HP)			Weight
KG	mm	mm	mm	mm	mm	mm	mm	KG
<b>1 000</b>	1 000	1 000	1 150	1 100				78
	2 000	1 000	2 150	1 100				105
	3 000	1 000	3 150	1 100	240	60	80	142
	3 000	2 000	3 150	2 100				177
	4 000	1 000	4 150	1 100				168
	4 000	2 000	4 150	2 100				203
<b>2 000</b>	1 000	1 000	1 150	1 100				85
	2 000	1 000	2 150	1 100				118
	3 000	1 000	3 150	1 100	270	80	120	161
	3 000	2 000	3 150	2 100				211
	4 000	1 000	4 150	1 100				216
	4 000	2 000	4 150	2 100				266
<b>3 000</b>	1 000	1 000	1 150	1 100				103
	2 000	1 000	2 150	1 100				141
	3 000	1 000	3 150	1 100	350	100	180	210
	3 000	2 000	3 150	2 100				284
	4 000	1 000	4 150	1 100				281
	4 000	2 000	4 150	2 100				355
<b>4 000</b>	1 000	1 000	1 150	1 100				117
	2 000	1 000	2 150	1 100				167
	3 000	1 000	3 150	1 100	350	100	180	245
	3 000	2 000	3 150	2 100				311
	4 000	1 000	4 150	1 100				329
	4 000	2 000	4 150	2 100				395
<b>5 000</b>	1 000	1 000	1 150	1 100				125
	2 000	1 000	2 150	1 100				182
	3 000	1 000	3 150	1 100	390	100	180	272
	3 000	2 000	3 150	2 100				360
	4 000	1 000	4 150	1 100				362
	4 000	2 000	4 150	2 100				450
<b>6 000</b>	1 000	1 000	1 200	1 100				148
	2 000	1 000	2 200	1 100				219
	3 000	1 000	3 200	1 100	390	100	180	318
	3 000	2 000	3 200	2 100				394
	4 000	1 000	4 200	1 100				423
	4 000	2 000	4 200	2 100				500
<b>8 000</b>	1 000	1 000	1 200	1 100				163
	2 000	1 000	2 200	1 100				246
	3 000	1 000	3 200	1 100	430	100	180	358
	3 000	2 000	3 200	2 100				457
	4 000	1 000	4 200	1 100				501
	4 000	2 000	4 200	2 100				600
<b>10 000</b>	1 000	1 000	1 200	1 100				189
	2 000	1 000	2 200	1 100				280
	3 000	1 000	3 200	1 100	430	100	180	427
	3 000	2 000	3 200	2 100				541
	4 000	1 000	4 200	1 100				519
	4 000	2 000	4 200	2 100				633

### VERLINDE, c'est :

- Le premier constructeur et exportateur français d'équipement de levage et de manutention.
- Une gamme continue de 30 familles de matériel de levage de 60 à 250 000 kg.
- La certification assurance qualité ISO 9001 et système de management environnemental ISO 14001.

### En France :

Un réseau d'agences commerciales, des stations service après vente, des unités de fabrication de ponts roulants EUROPONT et un réseau de distributeurs.

### Reste du monde :

Un interlocuteur à vos côtés dans plus de 92 pays.



## Nos références / Our references

Métallurgie, Mécanique, Nucléaire / Metallurgy, Mechanics, Nuclear → ArcelorMittal - Unimetal - Stein - NFM - Framatome - Alstom

Industrie Chimie, Pétro-chimie / Chemicals, Petrochemicals industry → Sanofi Aventis - Du Pont De Nemours - Total

Industrie aéronautique / Aeronautical industry → Aérospatiale - Airbus - Eurocopter - Air France - Aéroport de Paris - Snecma - Dassault Aviation

Industrie agro-alimentaire / Agri-food industry → Nestlé - Danone - Bel - Palamatic - Tetrapak - Lactalis

Industrie automobile / Automobile industry → Renault - Peugeot - Citroën - Scania - Ford - RVI - Volkswagen - Michelin - Massey Ferguson - Manitou - Toyota Industrial Equipment

Autres secteurs / Other sectors → EDF - SNCF - RATP - Spie - Degremont - Eiffage - Polysius - Baudin Chateaufort



### VERLINDE is:

- The leading French manufacturer and exporter of lifting and handling equipment.
- A comprehensive range of 30 groups of lifting equipment from 60 to 250,000 kg.
- ISO 9001 Quality control certified and ISO 14001 Environmental Management Systems.

### In France:

A sales network and after sales service points, EUROPONT travelling crane construction plants and a distributor network.

### Abroad:

A customer service in more than 92 countries.



2, boulevard de l'Industrie - B.P. 20059 - 28509 Vernouillet cedex - France

Téléphone : (33) 02 37 38 95 95 - Fax : (33) 02 37 38 95 99

Internet : [www.verlinde.com](http://www.verlinde.com)